



VCMX-20ST

Kondensatpumpe



Die Kondensatpumpe der neuen Generation!

Die VCMX-Baureihe steckt voller innovativer technischer Neuerungen und bietet größtmögliche Flexibilität bei der Installation. Das Rückschlagventil verfügt über einen Bajonettverschluss, kann zur Wartung einfach und schnell von der Pumpe gelöst werden und verbleibt in der Druckleitung, die somit nicht mehr geleert werden muss. Die Neuordnung der Hydraulik vereinfacht die Entleerung des Tanks am Ende des Pumpvorgangs, die ebenfalls weiterentwickelte Niveausteuerng beugt Blockaden vor und verfügt zusätzlich über einen externen Taster, um die Funktion zum Beispiel bei Inbetriebnahme auch ohne Fördermedium überprüfen zu können

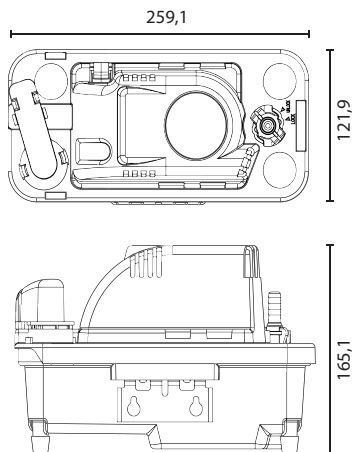

PRODUKTVORTEILE

- kompakte Bauweise
- Rückschlagventil mit Bajonettverschluss
- zuverlässige Motorkühlung
- neugestalteter Tank + GummifüÙe
- Niveausteuerng mit externem Taster

ZUBEHÖR INKL:

- PVC-Schlauch 6 m



| Typ | Beschreibung | Art.Nr. |
|-----------|----------------|----------|
| VCMX-20ST | Kondensatpumpe | LG554510 |

KENNLINIE

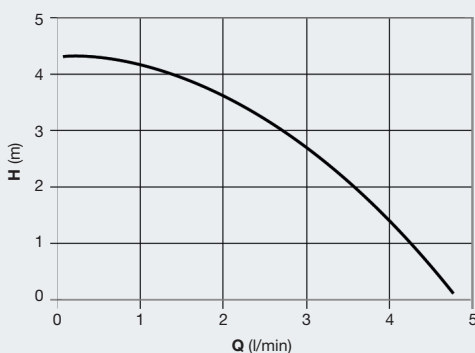

TECHNISCHE DATEN

| | |
|-----------------------------|---------------------------------|
| max. Fördermenge | 294 l/h |
| max. Förderhöhe | 4,3 m |
| Spannung | 230V - 50Hz |
| max. Nennstrom | 0,6 A |
| Gewicht | 2,4 kg |
| inkl. Rückschlagventil | Ø 3/8" |
| Stromkabel | 1,8 m mit Schutzkontakt-Stecker |
| Kondensat Säuregehalt | min. PH 2,8 |
| max. Flüssigkeitstemperatur | 50°C |
| Schutzklasse | IP20 |
| Tankvolumen | 1,9 l |